

第77回江戸川区総合体育祭
春季区民大会
－ バドミントン ダブルス －



日時： 2024年7月28日（日）

会場： 江戸川区スポーツセンター

主催： 江戸川区

江戸川区スポーツ協会

主管： 江戸川区バドミントン連盟

大会役員

大会会長	齊藤 猛				
大会副会長	岸本 晃 男				
大会委員長	簗 栄 三				
大会実行委員長	高崎 勇 吉				
競技委員	畠山 高一	宮本はるみ	大庭 秀子	矢木 義規	
	鈴木みどり	宮田 倫代	森 文子	谷口 恭子	
	蒲生 敦子	小池 栄子	佐藤 達也		

大会運営方法

集 合 時 間	男子:2部,4部 女子:2部,4部,5部 男子:1部 女子:1部,3部 男子:3部	集合: 9:00 受付: 9:00~ 9:20 集合:12:00 受付:12:00~12:20 集合:14:00 受付:14:00~14:20
開 会 式	9:20より実施します。	
試 合 方 法	2024-2025 BADMINTON競技規則および大会運営規程に従います。	
大会プログラム	本資料はホームページに掲載し配布はおこないません。 組合せ、タイムテーブルはホームページを確認ください。 ※棄権等によりタイムテーブルが極端に早まる場合があります。 ※本部のアナウンスには注意してください。	
大会規定	1・2ゲーム15点ラリーポイント延長なし。 ファイナル11点延長なし。6点でチェンジエンス。	
審 判	第一試合の審判 ※ご協力をお願いします。 タイムテーブルの3段目の試合の選手にて審判をお願いします。 ※主審・線審ともに対応をお願いします。 第二試合以降の審判は、勝者が線審、敗者が主審	
練 習 時 間	開会式前にフリーの練習時間を設けます。 9:00集合の選手は試合前の練習時間を設けません。 午後集合の選手は、初戦のみ試合前の練習時間を5分間設けます。	
昇 格 の 条 件	優勝、準優勝の方は昇格する。パートナーが変わっても昇格する。	
注 意 事 項	◎大会中の事故につきましては応急処置は致しますが、その後の責任は一切負えませんので充分留意の上プレーにのぞんで下さい。 各自でのスポーツ保険等の加入をお勧めします。 ◎競技場内での飲食、館内での喫煙は禁止。 また、ゴミは各自でお持ち帰り下さい。 ◎試合の写真撮影やビデオ撮影は禁止です。 ◎各自、貴重品・荷物の盗難には充分注意してください。	

DM-1

A		勝者戦	敗者戦	勝敗	順位
大石・池沢 (east)	1	13	14		
羽田・埴 (WBC)		()	()		
片山・西垣 (梓・西葛西BC)	7	13	14		
齊藤・田村 (目黒日大高)		()	()		

B	深澤・池田	川田・竹内	本多・水野	勝敗	順位
深澤・池田 (グリーンクラブ)		2	15		
川田・竹内 (east)			8		
本多・水野 (シャトルメイト)					
前田・渡邊 (Chill First・城東高校)				棄権	—

C	谷口・渥美	喜舎場・永田	藤多・樋口	勝敗	順位
谷口・渥美 (シャトルメイト)		3	17		
喜舎場・永田 (東葛西BF)			9		
藤多・樋口 (east)					

D	岩崎・栗原	小野寺・石田	圖司・森	勝敗	順位
岩崎・栗原 (グリーンクラブ)		4	18		
小野寺・石田 (east)			10		
圖司・森 (シャトルメイト)					

E	牧崎・古川	神田・八木橋	角田・大塚	勝敗	順位
牧崎・古川 (シャトルメイト)		5	19		
神田・八木橋 (Chill First)			11		
角田・大塚 (east)					

F	宮・松島	RAGHUPATHY RAJASEKAR-VISHNU PRIYAN	塚本・安川	勝敗	順位
宮・松島 (east)		6	20		
RAGHUPATHY RAJASEKAR-VISHNU PRIYAN (東葛西BF・一般)			12		
塚本・安川 (WBC)					

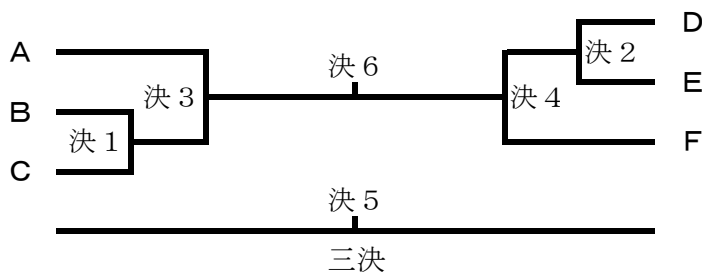

DM-2

A		勝者戦	敗者戦	勝敗	順位
石川・浅利 (WBC)	1	13	14		
杉山・石川 (西葛西フェニックス)		()	()		
米窪・町田 (S1あすか)	7	13	14		
SUGANTHAN・VASANTHAKUMAR (JTSC)		()	()		

B	THANG・LUAN	Saji・Robi Pahmi	伊藤・鈴木	勝敗	順位
THANG・LUAN (ベトナムバド)	/	2	15		
Saji・Robi Pahmi (B.I.T)			8		
伊藤・鈴木 (東葛西BF)					

C	福富・石橋	川村・石村	MIAH・稲毛	勝敗	順位
福富・石橋 (ブルーベリー)	/	3	16		
川村・石村 (Eco.BC)			9		
MIAH・稲毛 (S1あすか)					

D	Vijay・呉	藤田・今尾	Vinodkumar・Karikalan	勝敗	順位
Vijay・呉 (東葛西BF・南葛西BC)	/	4	17		
藤田・今尾 (Eco.BC)			10		
Vinodkumar・Karikalan (B.I.T)					

E	我妻・佐藤	楠下・楠下	味岡・齋藤	勝敗	順位
我妻・佐藤 (壮健会)	/	5	18		
楠下・楠下 (西葛西フェニックス)			11		
味岡・齋藤 (east)					

F	広井・吉尾	Sai Ashish・Hemanth	松原・大澤	勝敗	順位
広井・吉尾 (S1あすか・シャトルメイト)	/	6	19		
Sai Ashish・Hemanth (B.I.T)			12		
松原・大澤 (WBC)					

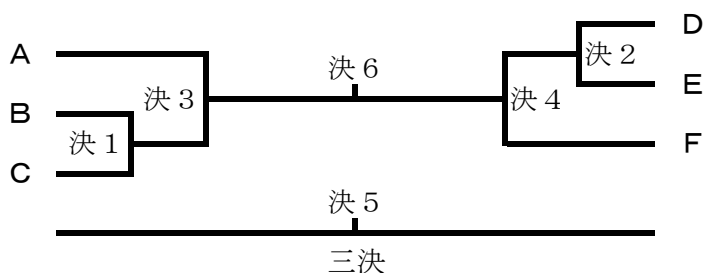

DM-3

A		勝者戦	敗者戦	勝敗	順位
元山・長峰 (壮健会)	1	9	10		
KARTHIKEYAN・Tejas (JTSC・東葛西BF)		()	()		
李・上村 (小松川高校)	5	9	10		
和久本・石神 (Lien)		()	()		

B		勝者戦	敗者戦	勝敗	順位
桑野・保坂 (一般)	2	11	12		
中野・松橋 (紅葉川高校)		()	()		
田巻・高井 (西葛西フェニックス)	6	11	12		
濱田・石田 (小松川高校)		()	()		

C		勝者戦	敗者戦	勝敗	順位
澤田・上田 (LION)	3	13	14		
Kaushik・Vishnu (B.I.T)		()	()		
本橋・渡辺 (Eco.BC)	7	13	14		
相馬・渡邊 (小松川高校)		()	()		

D	長谷川・土屋	CUONG・HOANG	加藤・小池	勝敗	順位
長谷川・土屋 (紅葉川高校)		4	15		
CUONG・HOANG (ベトナムバド)			8		
加藤・小池 (西葛西フェニックス)					

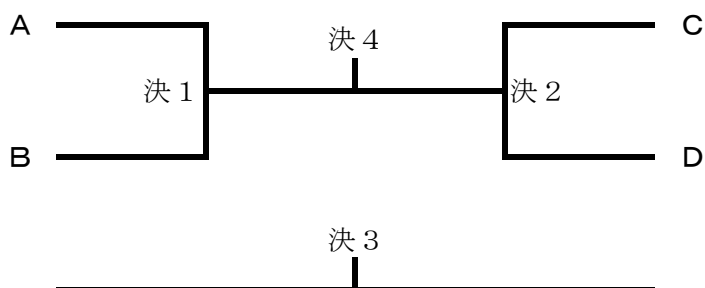

三決

DM-4

A	Balasubramanian・Ponnivalavan	RANJIT・ANKIT	遠藤・林	勝敗	順位
Balasubramanian・Ponnivalavan (Sonix)	/	1	17		
RANJIT・ANKIT (JTSC)			9		OP
遠藤・林 (紅葉川高校)					
GAIKWAD・AGARWAL (TBH)				棄権	-

B		勝者戦	敗者戦	勝敗	順位
橋本・羽生 (S1あすか)	2	19	20		
AJINKYA・SANKETH (JTSC)		()	()		
鈴木・藤森 (小松川高校)	10	19	20		
渡辺・小松 (BAD MINT)		()	()		

C		勝者戦	敗者戦	勝敗	順位
阿部・上野 (LION)	3	21	22		
PRADEEP KUMAR・PRAMOD (JTSC)		()	()		
太田・所 (小松川高校)	11	21	22		
Kumar・Kamandla (Sonix)		()	()		

D		勝者戦	敗者戦	勝敗	順位
細貝・増山 (BAD MINT)	4	23	24		
RAJESH・GOVINDAPASAM (JTSC)		()	()		
加藤・森田 (小松川高校)	12	23	24		
Jidhin・Akhil (B.I.T)		()	()		

E		勝者戦	敗者戦	勝敗	順位
中村・大川 (S1あすか・WBC)	5	25	26		
SWAMINATHAN・VIGNESH (JTSC)		()	()		
花牟礼・藤巻 (新宿高校)	13	25	26		
Prasanna・RAGHAVENDRA (TBH)		()	()		

F		勝者戦	敗者戦	勝敗	順位
加藤・林 (LION)	6	27	28		
和田・小野木 (小松川高校)		()	()		
戸塚・加藤 (BAD MINT)	14	27	28		
MANIGANDAN・SHIVAM (JTSC)		()	()		

DM-4

G	MUTHUPRAKASH·AROCKIA VIMALRAJ	東・藤原	Amarnath・Nalliah	勝敗	順位
MUTHUPRAKASH·AROCKIA VIMALRAJ (JTSC)		7	29		
東・藤原 (紅葉川高校)			15		
Amarnath・Nalliah (Sonix)					

H	SURESH KUMAR·VENKATAPATHY	山崎・古川	KHAN・SHISHODIA	勝敗	順位
SURESH KUMAR·VENKATAPATHY (JTSC)		8	30		
山崎・古川 (小松川高校)			16		
KHAN・SHISHODIA (TBH)					

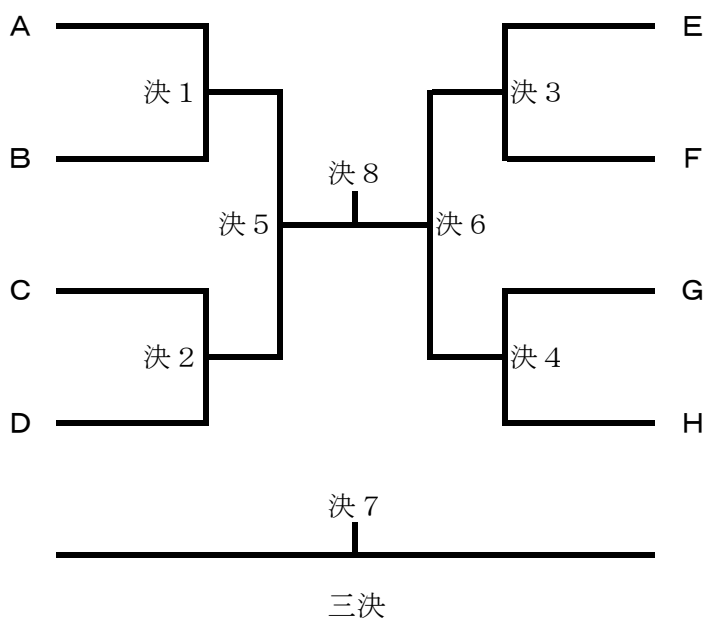

DL-1

A		勝者戦	敗者戦	勝敗	順位
竹内・小川 (一之江BKG・ソレイユBC)	1	13	14		
樋口・松林 (SCRATCH)		()	()		
永井・安藤 (西葛西フェニックス)	7	13	14		
相川・相川 (ブルーベリー)		()	()		

B		勝者戦	敗者戦	勝敗	順位
鈴木・芦田 (東葛西BF・梓)	2	15	16		
梅津・得永 (壮健会)		()	()		
林・高橋 (西葛西レディース)	8	15	16		
橋本・岡井 (ルーキーズ)		()	()		

C		勝者戦	敗者戦	勝敗	順位
山之口・山田 (グリーンクラブ・ソレイユBC)	3	17	18		
古川・清水 (梓)		()	()		
味岡・白井 (east)	9	17	18		
吉岡・佐々木 (Lien・にのえBC)		()	()		

D	大畠・中田	田中・山口	小山・大井	勝敗	順位
大畠・中田 (ソレイユB.C)	/	4	19		
田中・山口 (e-Rock's・梓)			10		
小山・大井 (ブルーベリー)					

E	西垣・宮	小川・波多野	千葉・関根	勝敗	順位
西垣・宮 (西葛西BC・east)	/	5	20		
小川・波多野 (ソレイユB.C)			11		
千葉・関根 (SIあすか)					

F	大河内・青木	佐藤・西尾	後藤・小池	勝敗	順位
大河内・青木 (一之江BKG)	/	6	21		
佐藤・西尾 (ふじクラブ)			12		
後藤・小池 (TOMOシス)					

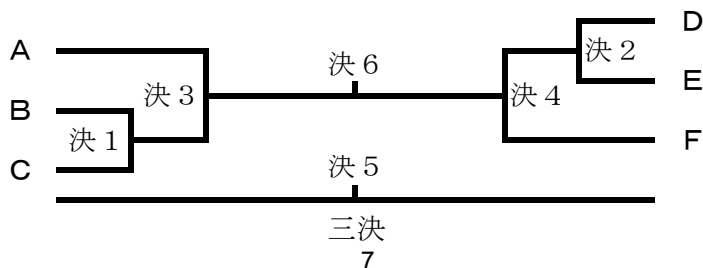

DL-2

A		勝者戦	敗者戦	勝敗	順位
洪木・渡慶次 (西葛西フェニックス)	1	13	14		
和泉・落合 (TOMOシス)		()	()		
西田・佐藤 (東葛西BF)	7	13	14		
齋藤・櫻井 (ルーキーズ)		()	()		

B	廣瀬・前田	佐藤・伊島	大谷・九頭見	勝敗	順位
廣瀬・前田 (ふじクラブ)	/	2	15		
佐藤・伊島 (clover)			8		
大谷・九頭見 (TOMOシス・Bドリーム)					

C	田丸・上西	谷口・入江	宮崎・猪瀬	勝敗	順位
田丸・上西 (ふじクラブ)	/	3	16		
谷口・入江 (西葛西レディース)			9		
宮崎・猪瀬 (フォークス)					

D	松林・山之内	高木・小林	新保・浅野	勝敗	順位
松林・山之内 (SCRATCH)	/	4	17		
高木・小林 (TOMOシス)			10		
新保・浅野 (ふじクラブ・松江クラブ)					

E	蒲生・中村	丹羽・境	杉岡・小島	勝敗	順位
蒲生・中村 (clover)	/	5	18		
丹羽・境 (にのえBC・一般)			11		
杉岡・小島 (Bドリーム)					

F	河合・秋谷	濱田・李	岩田・四宮	勝敗	順位
河合・秋谷 (TOMOシス)	/	6	19		
濱田・李 (ルーキーズ・一般)			12		
岩田・四宮 (西葛西フェニックス・ふじクラブ)					

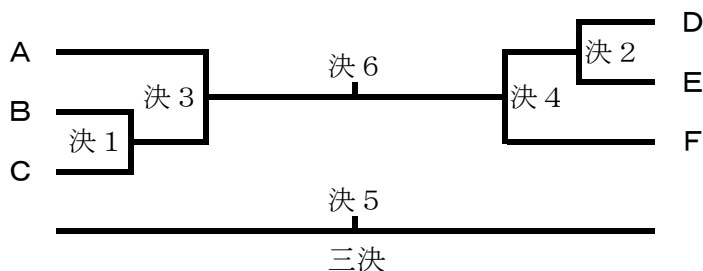

DL-3

A	宮崎・石川	増田・江澤	岩井・光地	勝敗	順位
宮崎・石川 (S1あすか)	/	1	11		
増田・江澤 (TOMOシス)			6		
岩井・光地 (シャトルメイト)					

B	千葉・高場	山中・丸山	東・竹内	勝敗	順位
千葉・高場 (clover)	/	2	12		
山中・丸山 (Lien・南葛西)			7		
東・竹内 (江戸川女子高校)					

C	須田・山田	吉岡・相川	大柿・古谷野	勝敗	順位
須田・山田 (小松川高校)	/	3	13		
吉岡・相川 (ブルーベリー)			8		
大柿・古谷野 (S1あすか・西葛西レディース)					

D	若生・小川	高橋・長谷川	山田・野村	勝敗	順位
若生・小川 (江戸川女子高校)	/	4	14		
高橋・長谷川 (シャトルメイト)			9		
山田・野村 (S1あすか)					
菅野・千葉 (えどぴー・南葛西)				棄権	—

E		勝者戦	敗者戦	勝敗	順位
穂本・長野 (S1あすか・ふじクラブ)	5	16	17		
小島・泉 (フォークス)		()	()		
澤登・大森 (TOMOシス)	10	16	17		
篠原・白井 (にのえBC)		()	()		

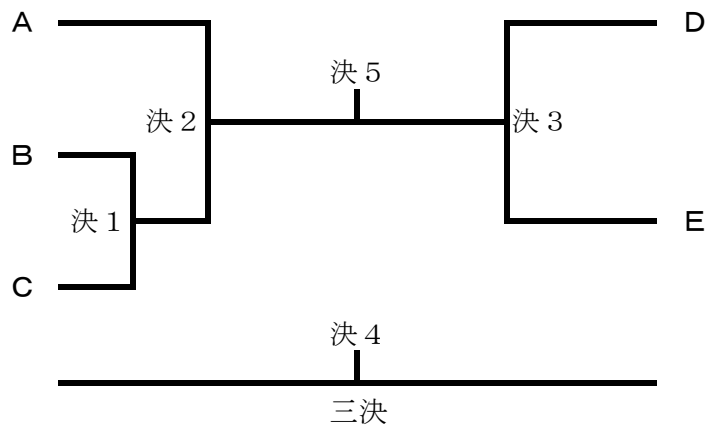

DL-4

A		勝者戦	敗者戦	勝敗	順位
野田・角田 (船堀BC)	1	17	18		
李・田中 (清新一小SC)		()	()		
船戸・塚本 (小松川高校)	9	17	18		
森重・武藤 (フォークス)		()	()		

B		勝者戦	敗者戦	勝敗	順位
松川・宮崎 (Bドリーム)	2	19	20		
久保・森 (ふじクラブ・シャトルメイト)		()	()		
岡田・平林 (江戸川女子高校)	10	19	20		
山田・島田 (えどぴー)		()	()		

C		勝者戦	敗者戦	勝敗	順位
安達・本間 (西葛西レディース)	3	21	22		
中村・渡邊 (シャトルメイト)		()	()		
川崎・後藤 (紅葉川高校)	11	21	22		
佐藤・秋山 (えどぴー)		()	()		

D	木下・飯田	越田・大橋	Subhashree・Srividy	勝敗	順位
木下・飯田 (BAD MINT)	/	4	23		
越田・大橋 (小松川高校)			12		
Subhashree・Srividy (NP Rallies)					

E	田中・大塚	高橋・政司	牧・叶	勝敗	順位
田中・大塚 (S1あすか)	/	5	24		
高橋・政司 (紅葉川高校)			13		
牧・叶 (清新一小SC)					

F	杉山・栗山	米山・坂本	猪野・鈴木	勝敗	順位
杉山・栗山 (西葛西フェニックス)	/	6	25		
米山・坂本 (小松川高校)			14		
猪野・鈴木 (えどぴー)					

G	右立・吉田	志田・林	矢次・富永	勝敗	順位
右立・吉田 (西葛西レディース)	/	7	26		
志田・林 (小松川高校)			15		
矢次・富永 (シャトルメイト)					

DL-4

H	飯野・角田	斎藤・坂本	有賀・増永	勝敗	順位
飯野・角田 (BAD MINT)		8	27		
斎藤・坂本 (江戸川女子高校)			16		
有賀・増永 (ルーキーズ)					

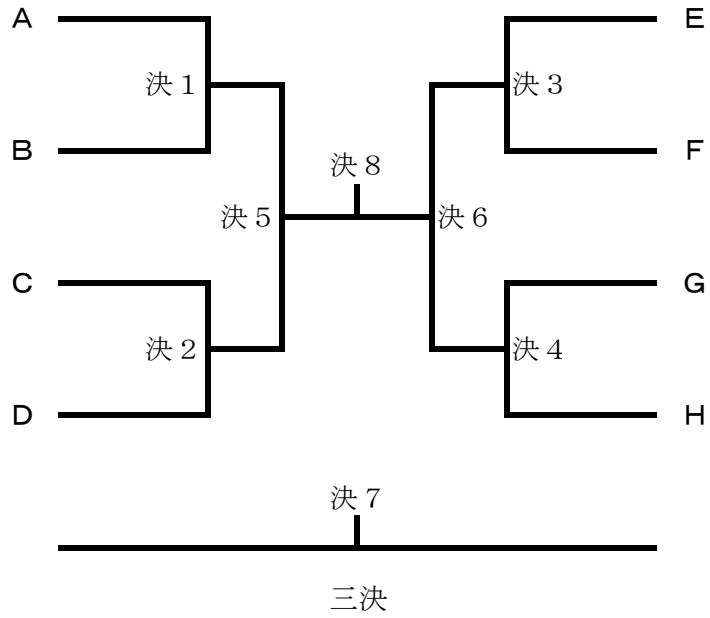

DL-5

A	森・松丸	村井・高井	根岸・南	勝敗	順位
森・松丸 (S1あすか)		1	17		
村井・高井 (江戸川女子高校)			9		
根岸・南 (BAD MINT)					
Maya・Gowthami (Vinmeengal)				Hへ変更	-

B	田中・荒井	水谷・伊藤	大西・吉野	勝敗	順位
田中・荒井 (ソレイユB.C)		2	19		
水谷・伊藤 (シャトルメイト)			10		
大西・吉野 (船堀BC)					

C	大野・佐々木	岡田・坂本	永瀬・安藤	勝敗	順位
大野・佐々木 (ルーキーズ)		3	20		
岡田・坂本 (紅葉川高校)			11		
永瀬・安藤 (西葛西レディース)					

D	小磯・尾本	黄・金子	米窪・阿部	勝敗	順位
小磯・尾本 (LION)		4	21		
黄・金子 (江戸川女子高校)			12		
米窪・阿部 (S1あすか)					

E	米杉・小宮	林・小林	大山・小松	勝敗	順位
米杉・小宮 (S1あすか)		5	22		
林・小林 (江戸川女子高校)			13		
大山・小松 (BAD MINT)					

F	箱崎・酒巻	北原・塩見	西村・宮地	勝敗	順位
箱崎・酒巻 (西葛西レディース)		6	23		
北原・塩見 (紅葉川高校)			14		
西村・宮地 (一般)					

G	木村・野方	矢内・矢内	桐山・木村	勝敗	順位
木村・野方 (S1あすか)		7	24		
矢内・矢内 (シャトルメイト)			15		
桐山・木村 (船堀BC)					OP

DL-5

H	Maya・Gowthami	山田・岩沼	Devishree・Bhaskaran	勝敗	順位
Maya・Gowthami (Vinmeengal)		8	25		
山田・岩沼 (江戸川女子高校)			16		
Devishree・Bhaskaran (NP Rallies)					
伊藤・堤 (ルーキーズ)				棄権	-

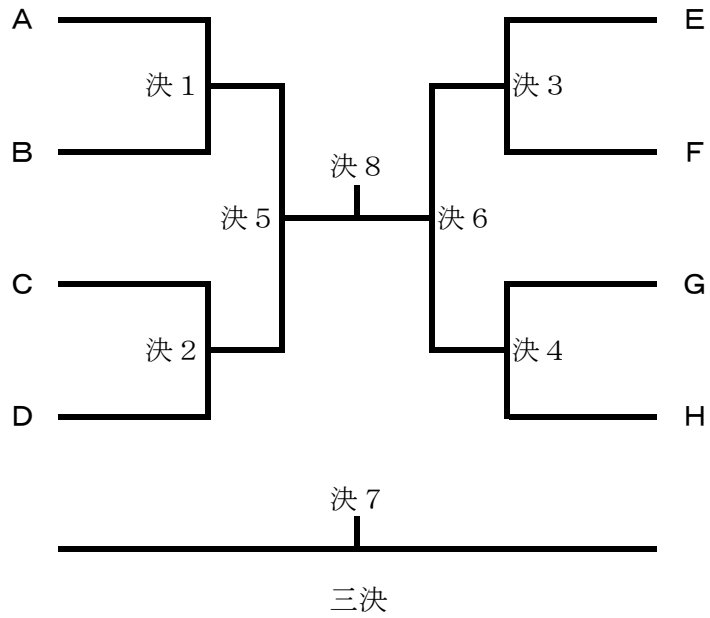

タイムテーブル

第77回春季区民総合大会(種目:バドミントンダブルス) 大体育室

令和6年7月28日

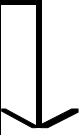
		1	2	3	4	5	6	7	8	備考
1	9:30	DM4 ① 1	② 2	③ 3	④ 4	⑤ 5	⑥ 6	⑦ 7	⑧ 8	 ←3段目の方々が最初の試合の審判を行います。
2	9:55	DL2 1	2	3	4	5	6	DM2 1	2	
3	10:20	DM2 3	4	5	6	DM4 9	10	11	12	
4	10:45	DM4 13	14	15	16	DL2 7	8	9	10	
5	11:10	DL2 11	12	DM2 7	8	9	10	11	12	
6	11:35	DM4 17		19	20	21	22	23	24	
7	12:00	DM4 25	26	27	28	29	30	DL2 13	14	
8	12:25	DL2 15	16	17	18	19	DM2 13	14	15	
9	12:50	DM2 16	17	18	19	DL3 1	2	3	4	
10	13:15	DL3 5	DL1 1	2	3	4	5	6	DM1 1	
11	13:45	DM1 2	3	4	5	6	DM4 決1	決2	決3	
12	14:15	DM4 決4	DL2 決1	決2	DM2 決1	決2	DL3 6	7	8	
13	14:40	DL3 9	10	DL1 7	8	9	10	11	12	
14	15:10	DM1 7	8	9	10	11	12	DM4 決5	決6	
15	15:40	DL2 決3	決4	DM2 決3	決4	DL3 11	12	13	14	
16	16:05		DL3 16	17	DL1 13	14	15	16	17	
17	16:30	DL1 18	19	20	21	DM4 決7	決8	DL2 決5	決6	
18	16:55	DM2 決5	決6	DL3 決1	DM1 13	14	15		17	
19	17:20	DM1 18	19	20	DL1 決1	決2	DL3 決2	決3		
20	17:45	DM1 決1	決2	DL1 決3	決4	DL3 決4	決5			
21	18:10	DM1 決3	決4	DL1 決5	決6					
22	18:35	DM1 決5	決6							
23	19:00	<試合進行> ダブルス戦は横に流します。 最初の試合のみ指定コートで実施。空いたコートに次の試合を入れていきます。 第一試合(①②③④⑤⑥⑦⑧):3段目の試合の選手で主審・線審を担当 第二試合(以降):第一試合の敗者が主審、勝者が線審								163

タイムテーブル

第77回春季区民総合大会(種目:バドミントンダブルス) 小体育室

令和6年7月28日

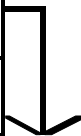
		1	2	3	4	5	6	7	8	備考
1	9:30	DL5 1 ⑨	2 ⑩	3 ⑪	4 ⑫					 ⇐3段目の方々が最初の試合の審判を行います。
2	9:55	DL5 5	6	7	8					
3	10:20	DL4 1	2	3	4					
4	10:45	DL4 5	6	7	8					
5	11:10	DL5 9	10	11	12					
6	11:35	DL5 13	14	15	16					
7	12:00	DL4 9	10	11	12					
8	12:25	DL4 13	14	15	16					
9	12:50	DL5 17		19	20					
10	13:15	DL5 21	22	23	24					
11	13:40	DL5 25	DL4 17	18	19					
12	14:05	DL4 20	21	22	23					
13	14:30	DL4 24	25	26	27					
14	14:55	DM3 1	2	3	4					
15	15:25	DL5 決1	決2	決3	決4					
16	15:50	DL4 決1	決2	決3	決4					
17	16:15	DM3 5	6	7	8					
18	16:45	DL5 決5	決6	DL4 決5	決6					
19	17:10	DM3 9	10	11	12					
20	17:35	DM3 13	14	15						
21	18:00	DL5 決7	決8	DL4 決7	決8					
22	18:25	DM3 決1	決2	決3	決4					
23	19:00	<試合進行> ダブルス戦は横に流します。 最初の試合のみ指定コートで実施。空いたコートに次の試合を入れていきます。 第一試合(⑨⑩⑪⑫):3段目の試合の選手で主審・線審を担当 第二試合(以降):第一試合の敗者が主審、勝者が線審								87